

PYRAMAT®

G FLEX™
GAME BOOSTER



OWNER'S MANUAL

**Read and understand this entire manual before using!
For assistance contact Pyramat. DO NOT RETURN TO STORE.**

Français.....Page 8

Español.....Página 16

Item Numbers:
10174440 blue
10174461 pink

Congratulations on the purchase of your Pyramat G-Flex Game Booster. The G-Flex is a comfortable, rockable chair that delivers a powerful audio experience designed to intensify your enjoyment of games, movies, music and more. To ensure the best results, please read this manual completely before operating your G-Flex, and retain it for future reference.

CONTENTS

Safety Warnings	1
Before You Begin.....	2
Features.....	2
Set-Up.....	3
Connection Methods.....	3 - 4
Troubleshooting Guide.....	5
Warranty	6

SAFETY WARNINGS

⚠ WARNING: The Pyramat G-Flex is intended for indoor use only. TO REDUCE THE RISK OF FIRE OR SHOCK HAZARD, DO NOT EXPOSE THIS PRODUCT TO RAIN OR MOISTURE.

- Do not expose to direct sunlight or extreme temperatures.
- Adult supervision is required for set-up.
- Excessive use of audio equipment at high volume may lead to hearing loss. Listen responsibly and use common sense.
- Do not mix old and new batteries. Do not mix alkaline, standard (carbon-zinc), or rechargeable (nickel-cadmium) batteries.
- Children under 13 should not use this product without parental supervision.
- DO NOT wash or soak the G-Flex with water. If cover becomes wet, remove batteries immediately and do not use until totally dry.

The G-Flex is compatible with:

- All gaming consoles (including Xbox 360 and Playstation 3)
- MP3 players
- TVs, DVDs, VCRs
- Portable gaming devices (including Nintendo DS, Nintendo DS Lite, and PSP)

Need Help? Visit our website at www.pyramat.com, send an e-mail to service@pyramat.com or call toll-free at **877-591-1012**.

BEFORE YOU BEGIN

Remove the G-Flex from the box. Check to make sure you have all the parts shown below and that all items are in good condition.



11 ft. red and white
RCA audio cable



3 ft. RCA to mini audio cable

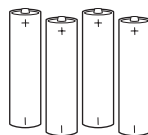

Requires 4 AA batteries
(not included)



2.5 mm mini
plug adapter



3.5 mm mini plug
to RCA plug adapter



(2) RCA audio cable
extenders

Note: Replacement cables and mini adapters can be purchased at your local audio accessory dealer.

FEATURES

Speakers



Control panel

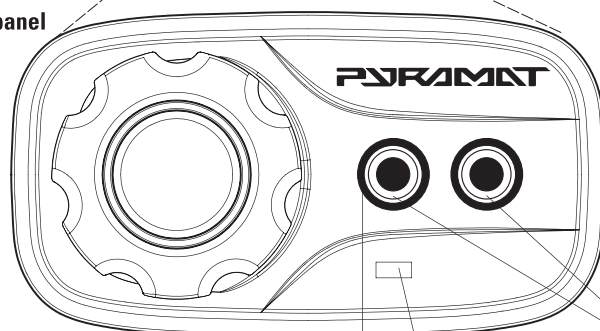

Volume/power knob

Twist to click on and power up and adjust the volume level.

Power light

When the power is on the light will turn green.

Input RCA audio ports

Connect red and white RCA audio cable here from game consoles, home theater, satellite receiver and stereo receiver.

SET-UP

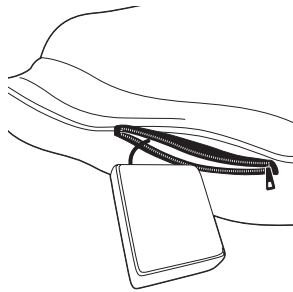

1 Unzip the battery pocket and pull out the battery casing.

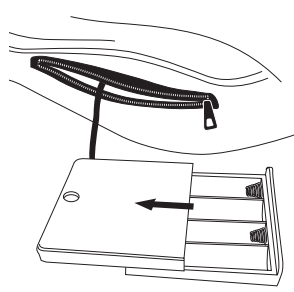

2 Slide the cover off the battery casing.

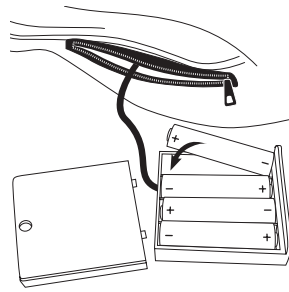

3 Insert 4 AA batteries (batteries not included).

⚠ WARNING: Do not mix old and new batteries. Do not mix alkaline, standard (carbon-zinc), or rechargeable (nickel-cadmium) batteries.

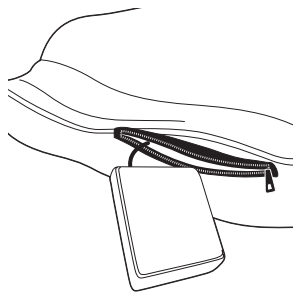

4 Slide cover back onto the battery casing, place back into pocket and zip up.

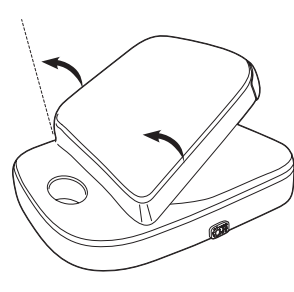

5 Unfold the top portion of the G-Flex until the backrest is flush with the seat portion.

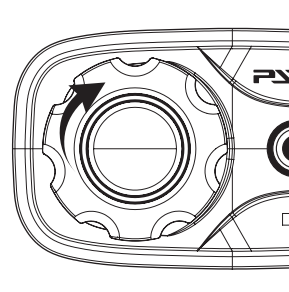

6 Twist the volume knob to click on the power.

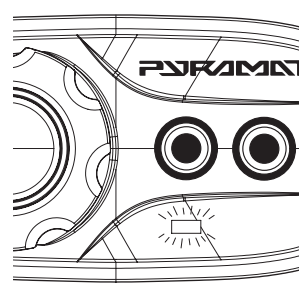

7 Check the control panel to see if the power light is on. Twist the volume knob to power off the G-Flex, then proceed to the connection method shown below for your audio/video device.

CONNECTION METHODS

Video Game Console Connection

XBOX 360™, PLAYSTATION 2™, PLAYSTATION 3™, GAMECUBE™ AND OTHERS

There are four types of audio/video cables that come with video game consoles:

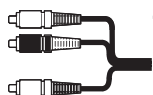

1. Standard AV/RCA Cable
(red, white–audio; yellow–video)

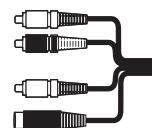

2. S-Video AV/RCA Cable
(red, white–audio; yellow, black–S-video)

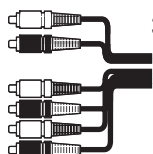

3. High Definition AV/RCA Cable
(red, white–audio; yellow, blue, red, green–video)

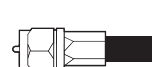

4. Coaxial Connection
(single black cable)
If you have this cable, you need to purchase the RCA audio cable from the console manufacturer. Or, you can connect the G-Flex through an intermediary audio source such as a TV, DVD, VCR, etc. (see below).

CONNECTION METHODS

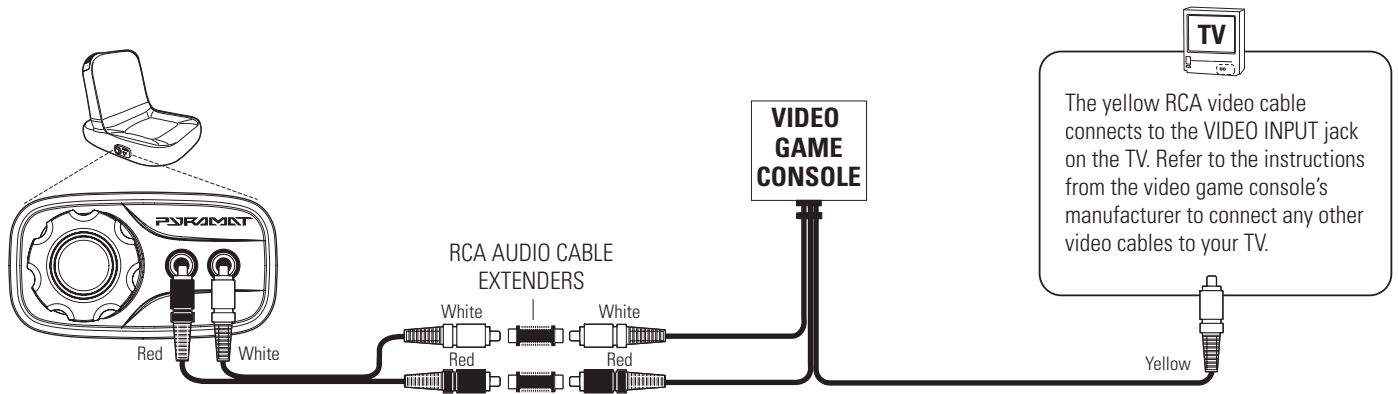

RCA Audio Cable Connection

For standard AV/RCA Cable, S-Video AV/RCA Cable and High Definition AV/RCA Cable

Connect the RCA audio cable extenders to the red and white audio cables from the video game console. Connect the supplied RCA audio cable to the video game console's red and white audio cables and plug into the input jacks on the G-Flex. Follow the instructions from the video game console's manufacturer to connect the video cable to your television.

OR

Coaxial Cable Connection

If your video game console has a coaxial cable instead of an RCA audio cable, then use the instructions provided by the video game console's manufacturer to hook up the video game console through an intermediary device (such as a TV, DVD, VCR, satellite receiver, etc.). Your intermediary device must have both a coaxial input jack (the standard jack for cable TV) and an RCA audio output jack, or you can purchase an RCA replacement cable directly from the console manufacturer. Then follow the audio/video device connection instructions to connect your G-Flex.

Audio/Video Device Connection

TV, DVD PLAYER, VCR, SATELLITE RECEIVER, STEREO

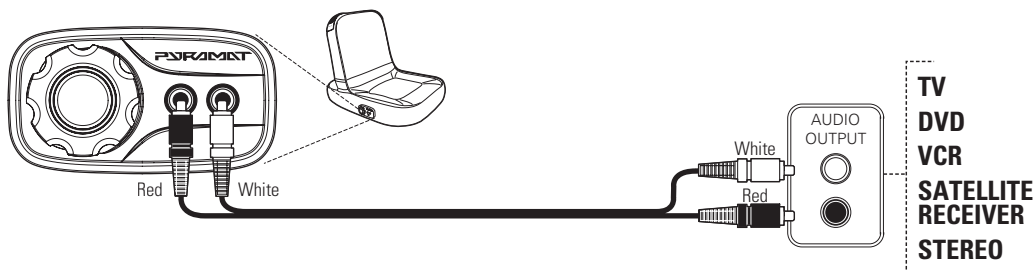

Connect the supplied RCA audio cable from the red and white input jacks on the G-Flex to the red and white AUDIO OUTPUT connection on your audio/video device.

Note: Connection must be made to an AUDIO OUTPUT source. The red and white audio connections on the front of most devices are AUDIO INPUT. SOUND WILL NOT PLAY FROM AN AUDIO INPUT SOURCE.

Handheld Game Device Connection

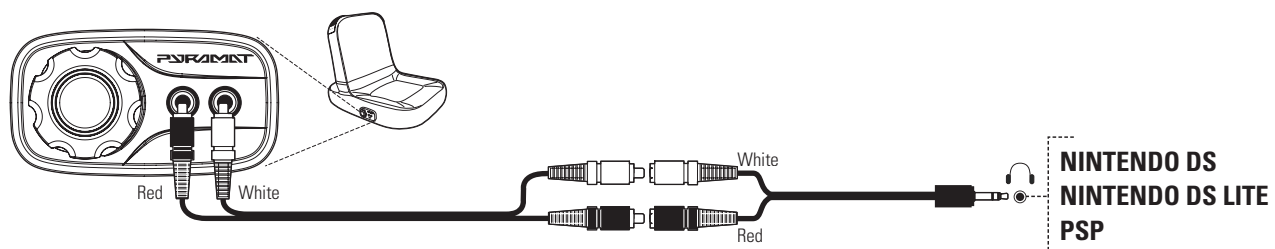

Connect the supplied RCA audio cable from the red and white input jacks on the G-Flex to the red and white RCA mini cable and into the handheld game device.

TROUBLESHOOTING GUIDE

Problem	Possible Cause	Solution
Unable to hear sound.	The RCA audio cables are not connected properly.	Check the connection on your audio/video device. The RCA cables should be connected to the AUDIO OUTPUT jacks. Check the connection on your rocker. The RCA cables (red and white) must be in the input jacks.
	The batteries are old or not installed properly.	Check to make sure the batteries are working. The power light on the control panel should be on when batteries are installed correctly and have a full charge.
Unable to connect to the gaming console.	Cables are incorrectly connected.	Check that the console's RCA audio cables are connected to the G-Flex's RCA audio cables (red to red and white to white).
		Check that the G-Flex RCA audio cables (red and white) are connected to the AUDIO INPUT jacks on the rocker.
		Check that the console's RCA video cable (usually yellow) is connected to the input jack on the TV.
	Your video game console has a coaxial cable instead of an RCA audio cable.	<p>If your video game console has an RCA audio cable, then connect the RCA audio cable extenders to the red and white audio cables from the video game console. Connect the supplied RCA audio cable to the video game console's red and white audio cables and plug into the input jacks on the G-Flex.</p> <p>Use the instructions provided by the video game console's manufacturer to hook up the video game console to an intermediary device (such as a TV, DVD, VCR, satellite receiver, etc.). Your intermediary device must have both a coaxial input jack (the standard jack for cable TV) and an RCA audio output jack.</p> <p>Purchase an RCA replacement cable directly from the console manufacturer.</p>
Sound only plays from one speaker.	RCA cables are incorrectly connected.	Check that all RCA audio connections are correct – red to red, white to white.
	Audio/video device has a single MONO audio output (a common problem when connecting to an older TV or VCR).	If your audio source is mono only, as found mainly on older model TVs and VCRs, an RCA "Y" adaptor (1 male to 2 male, not included) is needed to send the signal to both speakers. Please note: the use of this type of adapter will not produce a true stereo sound. For optimal performance, it is recommended that you connect your G-Flex to stereo outputs only.
No sound will play from the G-Flex.	RCA audio cables are incorrectly connected.	RCA audio cables (red and white) must be plugged into AUDIO OUTPUT jacks in the source device (TV, VCR, etc.). If you are plugging the cables into the jacks in the front of your TV, these are most likely AUDIO INPUT jacks.
Missing or broken cables or mini adapters.		Replace items immediately. Replacement cables and mini adapters can be purchased at your local audio accessory dealer.

Need Help? Visit our website at www.pyramat.com, send an e-mail to service@pyramat.com or call toll-free at **877-591-1012**.

G-Flex Game Booster Limited Warranty

Pyramat warrants this product and any included accessories against defects in material and workmanship for a period of 90 days from the date of first consumer purchase. This warranty is enforceable only by the original purchaser. ALL DAMAGED OR MISSING PARTS MUST BE REPORTED WITHIN 14 DAYS OF PURCHASE.

This warranty covers all defects in materials and workmanship, but DOES NOT COVER the following:

1. Damage, deterioration or malfunction resulting from:
 - a. Acts of God, accident, misuse, abuse, negligence, improper installation, maintenance or operation, or failure to follow the instructions contained in this manual.
 - b. Any shipment of the product (claims must be presented to the carrier).
 - c. Repair, attempted repair or modification by anyone other than the Pyramat Service Center.
2. Any unit which has been altered or on which the serial number has been defaced, modified or removed.
3. Any unit used for industrial or commercial purposes.
4. Products sold AS IS or WITH ALL FAULTS, or consumables (such as fuses or batteries).
5. Customer installation, set-up, adjustments or signal reception problems.

Pyramat will repair or replace (at its discretion) units covered by this warranty, without charge to the consumer for labor or materials. CONSUMER IS RESPONSIBLE FOR ANY INSTALLATION OR REMOVAL CHARGES AND ANY INITIAL SHIPPING CHARGES. However, we will pay the return shipping charges to any destination within the United States if repairs are covered by the warranty.

REPAIR OR REPLACEMENT AS PROVIDED UNDER THIS WARRANTY IS THE EXCLUSIVE REMEDY OF THE CONSUMER. PYRAMAT SHALL NOT BE LIABLE FOR ANY INCIDENTAL OR CONSEQUENTIAL DAMAGES FOR BREACH OF ANY EXPRESS OR IMPLIED WARRANTY ON THIS PRODUCT. EXCEPT TO THE EXTENT PROHIBITED BY APPLICABLE LAW, ANY IMPLIED WARRANTIES, INCLUDING WARRANTIES OF MERCHANTABILITY AND FITNESS FOR A PARTICULAR PURPOSE, ARE LIMITED IN DURATION TO THE LENGTH OF THIS WARRANTY.

Some states do not allow the exclusion or limitation of incidental or consequential damages, or allow limitations on how long an implied warranty lasts, so the above limitations may not apply to you.

TO OBTAIN WARRANTY SERVICE

For service assistance, product information, or to locate the dealer nearest you, please call or write:

Pyramat Service Center
877-591-1012
service@pyramat.com

For further information on how to order accessories for this product or other Pyramat products, please visit our website at **www.pyramat.com**.

IMPORTANT

For your records, save your original sales receipt with this manual and write the serial number here.



**If you have problems with your G-Flex,
DO NOT RETURN TO STORE.
Follow instructions in this manual.
Failure to follow these instructions may damage
your G-Flex and void your warranty.**

Need Help? Visit our website at www.pyramat.com, send an e-mail to service@pyramat.com or call toll-free at **877-591-1012**.

Printed in China for:
Pyramat, LLC
PO Box 3610
Cerritos, CA 90703
© Copyright 2006 Pyramat, LLC

PYRAMAT®

G FLEX™
GAME BOOSTER



MANUEL DU PROPRIÉTAIRE

**Lire et comprendre ce manuel dans son intégralité !
Pour obtenir de l'aide, veuillez contacter Pyramat.
NE PAS RETOURNER AU MAGASIN.**

Numéros de modèle
Bleu 10174440
Rose 10174461

Félicitations pour l'achat de votre G-Flex, amplificateur de niveau sonore, de Pyramat. Le G-Flex est un rocking chair confortable, qui fournit une puissante expérience audio, conçu pour intensifier votre plaisir des jeux, des films et de la musique, et bien d'autres choses encore. Afin d'assurer les meilleurs résultats, veuillez lire ce manuel complètement avant d'utiliser votre G-Flex et conservez ces instructions pour référence ultérieure.

CONTENU

Consignes de sécurité	9
Avant de commencer	10
Caractéristiques.....	10
Montage	11
Modes de branchement	11 - 12
Guide de dépannage.....	13
Garantie	14

CONSIGNES DE SÉCURITÉ

⚠ AVERTISSEMENT : Le G-Flex de Pyramat est conçu uniquement pour usage intérieur. **POUR RÉDUIRE LE RISQUE D'INCENDIE OU DE CHOC ÉLECTRIQUE, NE PAS EXPOSER CE PRODUIT À LA PLUIE OU À L'HUMIDITÉ.**

- Ne pas exposer directement au soleil ou aux températures extrêmes.
- La surveillance directe d'un adulte est obligatoire à tout moment.
- L'usage excessif de l'équipement audio à volume sonore élevé peut entraîner une perte d'audition. Écouter de façon responsable et faire preuve de bon sens.
- Ne pas mêler des piles neuves et vieilles. Ne pas mêler des piles standard (au zinc-carbone), ou des piles rechargeables (au cadmium-nickel).
- Les enfants de moins de 13 ans ne doivent pas utiliser ce produit sans la surveillance d'un adulte.
- **NE PAS** laver le G-Flex avec de l'eau et ne pas tremper dans l'eau. Si la housse devient mouillée, débrancher immédiatement l'alimentation et ne pas utiliser l'appareil avant séchage complet.

Le G-Flex est compatible avec :

- Toutes les consoles de jeux (y compris Xbox 360 et Playstation 3)
- Lecteurs MP3
- Téléviseurs, lecteurs DVD, magnétoscopes
- Consoles de jeux portables (y compris Nintendo DS, Nintendo DS Lite et PSP).

Avez-vous besoin d'aide ? Visitez notre site Internet à **www.pyramat.com**, envoyez-nous un courriel à **service@pyramat.com** ou bien composez le numéro sans frais **877-591-1012**.

AVANT DE COMMENCER

Retirer le G-Flex du carton. S'assurer que vous disposez de toutes les pièces indiquées ci-dessous et que tous les éléments se trouvent en bon état.



Câble audio RCA rouge et blanc de 3,35 m



RCA 1 m à mini-câble audio

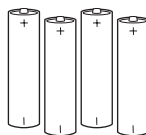

Requiert 4 piles AA (pas fournies)



Mini-adaptateur de fiches 2,5 mm



Mini-fiche 3,5 mm à adaptateur pour prise d'alimentation RCA



(2) Rallonges de câbles audio RCA

Remarque : Vous pouvez vous procurer les câbles et les mini-adaptateurs de rechange chez votre concessionnaire local d'accessoires audio.

CARACTÉRISTIQUES

Haut-parleurs



Panneau de commande

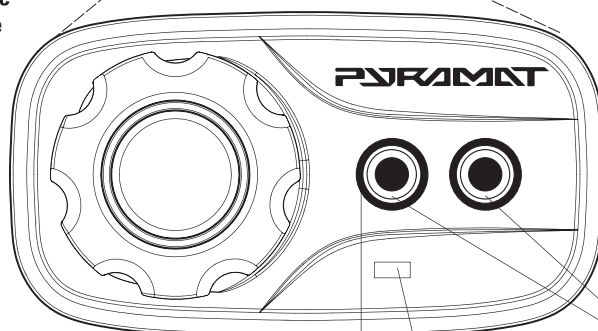

Bouton de volume/d'alimentation

Tournez le bouton pour mettre en marche et régler le niveau de volume sonore.

Témoin d'alimentation

Quand le témoin d'alimentation s'allume, le témoin deviendra vert.

Ports d'entrée audio RCA

Branchez ici le câble audio RCA rouge et blanc venant des consoles de jeux, du cinéma à domicile, du récepteur de signaux de satellite et du récepteur stéréo.

MONTAGE

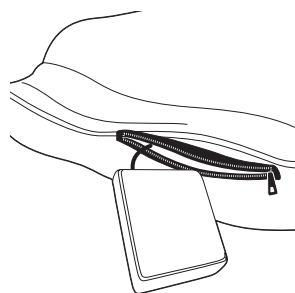

1 Dézipper la pochette et retirer le revêtement piles.

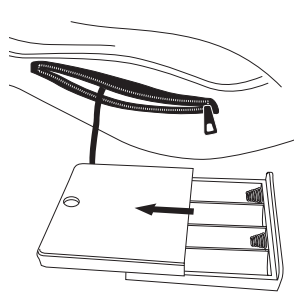

2 Glisser le couvercle de revêtement piles.

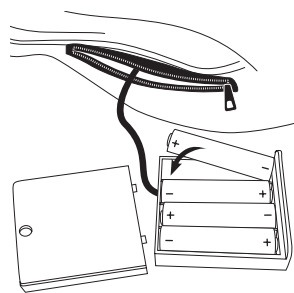

3 Insérer 4 piles AA (pas fournies).

AVERTISSEMENT :

Ne pas mêler des piles neuves avec des vieilles. Ne pas mêler des piles standard (au zinc-carbone), ou des piles rechargeables (au cadmium-nickel).

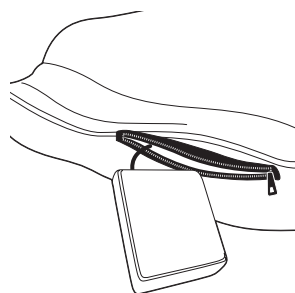

4 Réinstaller le couvercle sur le revêtement piles, replacer dans la pochette et zipper.

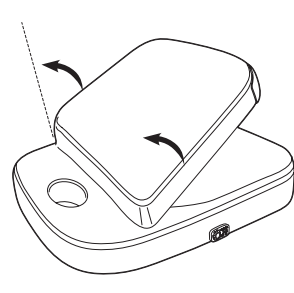

5 Déplier la partie supérieure du G-Flex jusqu'à ce que le dossier soit aligné avec le siège.

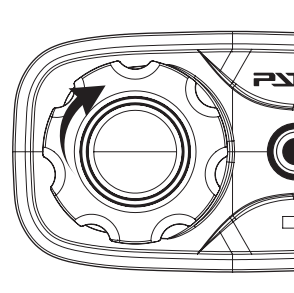

6 Tourner le bouton de volume sonore pour mettre l'appareil en marche.

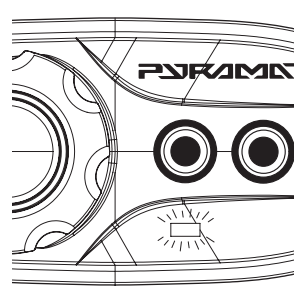

7 Vérifier le panneau de commande pour s'assurer que le témoin d'alimentation soit allumé. Tourner le bouton de volume sonore pour éteindre le G-Flex, ensuite brancher votre appareil audio/vidéo selon la mode indiquée ci-dessous.

MODES DE BRANCHEMENT

Branchement de la console de jeux vidéo

XBOX 360^{MD}, PLAYSTATION 2^{MD}, PLAYSTATION 3^{MD}, GAMECUBE^{MD} et d'autres

Il existe quatre types de câbles audio/vidéo fournis avec les consoles de jeux vidéo :

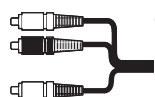

1. Câble AV/RCA Standard
(rouge, blanc-audio ; jaune-vidéo)

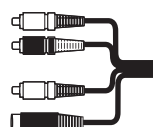

2. Câble AV/RCA S-Vidéo
(rouge, blanc-audio ; jaune, noir-S-vidéo)

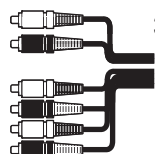

3. Câble AV/RCA haute définition
(rouge, blanc-audio ; jaune, bleu, rouge, vert-vidéo)



4. Branchement coaxial
(câble noir simple)
Si vous avez ce câble, il vous faut vous procurer le câble audio RCA chez le fabricant de la console. Sinon, vous pouvez brancher le Pyramat à travers une source audio intermédiaire telle qu'un téléviseur, un DVD, un magnétoscope, etc. (voir plus bas).

MODES DE BRANCHEMENT

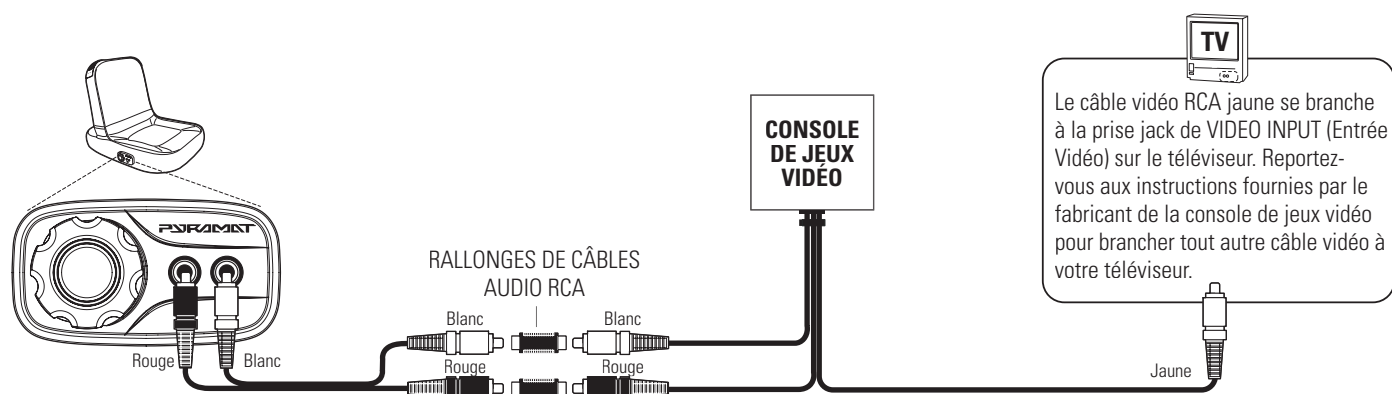

Branchement du câble audio RCA

Pour le câble AV/RCA standard, câble AV/RCA S-Vidéo et câble AV/RCA haute-définition

Brancher les rallonges du câble audio RCA aux câbles audio rouge et blanc venant de la console de jeux vidéo. Brancher le câble audio RCA fourni aux câbles audio rouge et blanc de la console de jeux vidéo et brancher dans les prises jack d'entrée du G-Flex. Reportez-vous aux instructions fournies par le fabricant de la console de jeux vidéo pour brancher le câble vidéo à votre téléviseur.

OU

Branchement du câble coaxial

Si votre console de jeux vidéo est munie d'un câble coaxial au lieu d'un câble audio RCA, alors suivez les instructions fournies par le fabricant de la console de jeux vidéo pour raccorder la console de jeux vidéo à travers un appareil intermédiaire (tel qu'un téléviseur, un DVD, un magnétoscope, un récepteur de signaux de satellite, etc.). Votre appareil intermédiaire doit avoir à la fois une prise jack coaxiale d'entrée (la prise jack standard pour la télévision par câble) et une prise jack de sortie audio RCA, ou bien vous pouvez vous procurer un câble de rechange RCA directement par l'intermédiaire du fabricant de la console. Ensuite, suivez toutes les instructions de branchement des appareils pour les raccorder à votre G-Flex.

Branchement des appareils audio/vidéo

TÉLÉVISEUR, LECTEUR DE DVD, MAGNÉSCOPE, RÉCEPTEUR DE SIGNAUX DE SATELLITE, STÉRÉO

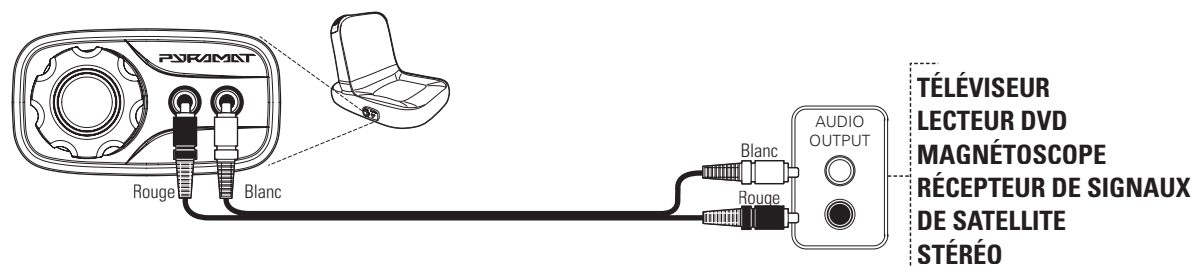

Brancher le câble audio RCA fourni depuis les prises jack d'entrée rouge et blanche du G-Flex à la connexion de AUDIO OUTPUT (Sortie Audio) rouge et blanche de votre appareil audio/vidéo.

Remarque : La connexion doit être faite à une source de AUDIO OUTPUT (Sortie Audio). Les connexions rouges et blanches sur la partie avant de la plupart des appareils sont des AUDIO INPUT (Entrée Audio). LE SON NE SERA PAS REPRODUIT À PARTIR D'UNE SOURCE D'ENTRÉE AUDIO.

Branchement d'un appareil de jeux portable

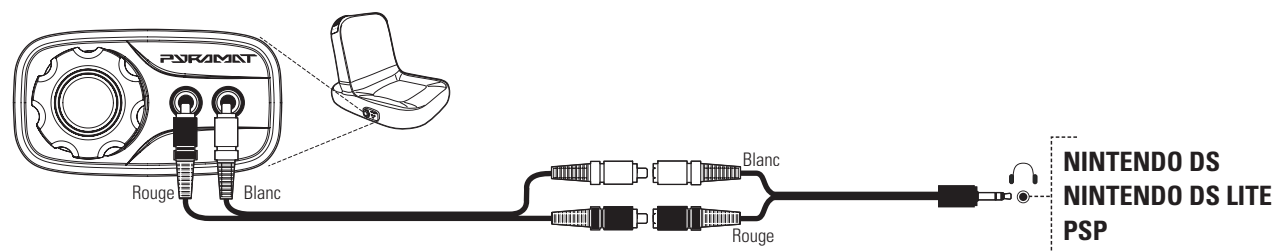

Brancher le câble audio RCA fourni depuis les prises jack d'entrée rouge et blanche du G-Flex au mini-câble RCA rouge et blanc et dans l'appareil de jeux portable.

GUIDE DE DÉPANNAGE

Problème	Cause possible	Solution
On ne peut pas entendre de son.	Les câbles audio RCA ne sont pas branchés correctement.	Vérifier le branchement sur votre appareil audio/vidéo Les câbles RCA doivent être branchés aux prises jack de AUDIO OUTPUT (Sortie Audio). Vérifier le branchement sur votre rocking-chair audio. Les câbles RCA (rouge et blanc) doivent être branchés dans les ports d'entrée audio.
	Les piles sont périmées ou ne sont pas installées correctement.	Vérifier pour s'assurer que les piles fonctionnent. Le témoin d'alimentation sur le panneau de commande doit être allumé lorsque des piles à pleine charge sont installées correctement.
On ne peut pas se brancher à la console de jeux.	Les câbles ne sont pas branchés correctement.	Vérifier que les câbles audio de la console RCA soient branchés aux câbles audio RCA du G-Flex (rouge à rouge et blanc à blanc).
		Vérifier que les câbles audio RCA du G-Flex (rouge et blanc) soient branchés aux prises jack de AUDIO INPUT (ENTRÉE Audio) sur le rocking-chair.
	Votre console de jeux vidéo est munie d'un câble coaxial au lieu d'un câble audio RCA	Vérifier que le câble vidéo RCA de la console (ordinairement jaune) soit branché à la prise jack sur le téléviseur. Si votre console de jeux vidéo a un câble audio RCA, alors brancher les rallonges des câbles audio RCA aux câbles audio rouge et blanc de la console de jeux vidéo. Brancher le câble audio RCA fourni aux câbles audio rouge et blanc de la console de jeux vidéo et branchez-le dans les prises jack d'entrée du G-Flex. Suivez les instructions fournies par le fabricant de la console de jeux vidéo pour raccorder la console de jeux vidéo à un appareil intermédiaire (tel qu'un téléviseur, un lecteur DVD, un magnétoscope, un récepteur de signaux de satellite, etc.). Votre appareil intermédiaire doit avoir à la fois une prise jack coaxiale d'entrée (la prise jack standard pour la TV câblée) et une prise jack de sortie audio RCA. Procurez-vous un câble de rechange RCA directement auprès du fabricant de la console.
Le son n'est reproduit qu'à travers un seul haut-parleur.	Les câbles RCA ne sont pas branchés correctement.	Vérifier que tous les branchements audio RCA soient corrects – rouge à rouge blanc à blanc.
	L'appareil audio/vidéo a une seule sortie audio MONO (un problème fréquemment rencontré lors d'un branchement à un téléviseur ou à un magnétoscope ancien).	Si votre source audio est uniquement mono, comme cela se trouve principalement sur les modèles de téléviseurs ou de magnétoscopes les plus anciens, il vous faut un adaptateur "Y" RCA (1 mâle - 2 mâles, non fournis) pour envoyer le signal aux deux haut-parleurs Pyramat à la fois. Veuillez prendre note : l'utilisation de ce type d'adaptateur ne produira pas de véritable son stéréophonique. Pour une performance optimale, il est recommandé de brancher votre G-Flex uniquement à des sorties stéréo.
Aucun son ne sort du G-Flex.	Les câbles audio RCA ne sont pas branchés correctement.	Les câbles RCA (rouge et blanc) doivent être branchés aux prises jack de AUDIO OUTPUT (Sortie Audio) dans l'appareil source (téléviseur, magnétoscope, etc.). Si vous branchez les câbles aux prises jack sur la face avant de votre téléviseur, celles-ci sont très probablement des prises jack de AUDIO INPUT (Entrée Audio).
Câbles ou mini-adaptateurs manquants ou abîmés.		Remplacez ces accessoires immédiatement. Vous pouvez vous procurer les câbles et les mini-adaptateurs de remplacement chez votre concessionnaire local d'accessoires audio.

Avez-vous besoin d'aide ? Visitez notre site Internet à www.pyramat.com, envoyez-nous un courriel à service@pyramat.com ou bien composez le numéro sans frais **877-591-1012**.

Garantie limitée pour Amplificateur de Jeux G-Flex

Pyramat garantit ce produit contre tout vice de matériau et de fabrication, pour une période de 90 jours à partir de la date originale d'acquisition. Cette garantie ne s'applique qu'à l'acquéreur original. TOUTES LES PIÈCES ENDOMMAGÉES OU MANQUANTES DOIVENT ÊTRE SIGNALÉES DANS LES 14 JOURS SUIVANT L'ACQUISITION.

Cette garantie couvre tout vice de matériau et de fabrication, mais NE COUVRE PAS les conditions suivantes :

1. Dommages, détérioration ou fonctionnement défectueux résultant de ce qui suit :
 - a. Cas de force majeure, accident, mésusage, dégradations, négligence, installation, maintenance ou opération inappropriée, ou inobservation des instructions contenues dans ce manuel.
 - b. Toute expédition de ce produit (les réclamations doivent être présentées au transporteur).
 - c. Réparation, tentative de réparation ou modification par qui que ce soit d'autre qu'un représentant du Pyramat Service Center (Centre des services à la clientèle de Pyramat).
2. Toute unité qui a été modifiée ou sur laquelle le numéro de série a été oblitéré, modifié ou retiré.
3. Toute unité utilisée à des fins industrielles ou commerciales.
4. Les produits vendus EN ÉTAT ACTUEL ou AVEC TOUS LEURS VICES, ou consommables (tels que les fusibles ou les piles).
5. Problèmes de la clientèle concernant l'installation, le montage, les réglages ou la réception du signal.

Pyramat réparera ou remplacera (à son gré) les unités couvertes par cette garantie, sans frais pour le client en ce qui concerne la main d'œuvre ou le matériel. LE CLIENT EST RESPONSABLE DE TOUS LES FRAIS D'INSTALLATION OU DE DÉMÉNAGEMENT ET DE TOUS LES FRAIS INITIAUX D'EXPÉDITION. Toutefois, nous paierons les frais d'expédition de retour vers toute destination à l'intérieur des États-Unis si les réparations sont couvertes par la garantie.

LES RÉPARATIONS OU REMPLACEMENTS EFFECTUÉS DANS LE CADRE DE CETTE GARANTIE CONSTITUENT LE RECOURS EXCLUSIF DU CONSOMMATEUR. PYRAMAT DÉCLINE TOUTE RESPONSABILITÉ POUR TOUT DOMMAGE ACCESSOIRE OU INDIRECT PAR SUITE DE LA RUPTURE DE TOUTE GARANTIE EXPRESSE OU IMPLICITE CONCERNANT CE PRODUIT. SAUF DANS LA MESURE PROHIBÉE PAR LA LOI APPLICABLE, TOUTE GARANTIE IMPLICITE, Y COMPRIS LES GARANTIES RELATIVES À L'APTITUDE DU PRODUIT À ÊTRE COMMERCIALISÉ ET À ÊTRE UTILISÉ DANS UNE APPLICATION PARTICULIÈRE, EST LIMITÉ À LA DURÉE DE CETTE GARANTIE.

Certains États n'autorisent pas l'exclusion ou la limitation des dommages accessoires ou indirects, ou n'autorisent pas de limitations sur la durée d'une garantie implicite. Par conséquent, il se peut que les limitations ci-dessus ne s'appliquent pas dans votre cas.

POUR OBTENIR UN SERVICE DE GARANTIE

Pour le service à la clientèle, les informations sur le produit, ou pour localiser le concessionnaire le plus proche de chez vous, veuillez téléphoner au numéro suivant ou envoyer un courriel à l'adresse électronique suivante :

Centre des services à la clientèle de Pyramat
877-591-1012
service@pyramat.com

Pour de plus amples informations sur la façon de commander des accessoires pour ce produit ou tout autre produit Pyramat, veuillez visiter notre site Internet à **www.pyramat.com**.

IMPORTANT

Conservez vos reçus originaux avec ce Manuel pour référence ultérieure et notez ici le numéro de série.



**Si vous avez des problèmes avec votre G-Flex
NE LE RÉEXPÉDIEZ PAS
EN MAGASIN.**

**Suivre les instructions contenues dans ce
manuel. Ne pas observer ces instructions peut
entraîner des dommages à votre G-Flex et
annuler votre garantie.**

Avez-vous besoin d'aide ? Visitez notre site Internet à **www.pyramat.com**, envoyez-nous un courriel à **service@pyramat.com** ou bien composez le numéro sans frais **877-591-1012**.

Imprimé en Chine pour :
© 2006 Pyramat LLC.
PO Box 3610
Cerritos, CA 90703
© Tous droits réservés 2006 Pyramat, LLC.

PYRAMAT®

G-FLEX™
GAME BOOSTER



MANUAL DEL PROPIETARIO

¡Lea y familiarícese con todo el manual antes de usar! Para asistencia, comuníquese con Pyramat. ¡NO DEVUELVA LA G-FLEX EN LA TIENDA!

Números de modelo:
Azul 10174440
Rosado 10174461

Felicitaciones con la compra de la G-Flex, amplificador de nivel sonoro de juegos de Pyramat. La G-Flex es una cómoda silla mecedora que ofrece un potente sonido el cual intensifica el disfrute de videojuegos, películas, música y más. Para obtener resultados óptimos, le suplicamos leer este manual completamente antes de utilizar su mecedora G-Flex y consérvelo para futuras consultas.

CONTENIDO

Advertencias de seguridad	17
Antes de comenzar.....	18
Características	18
Preparación.....	19
Métodos de conexión.....	19 - 20
Guía para la corrección de fallas	21
Garantía	22

AVISOS DE SEGURIDAD

⚠ AVISO: La G-Flex de Pyramat es para usarse en el interior solamente. PARA REDUCIR EL RIESGO DE INCENDIO O DESCARGA ELÉCTRICA, NO EXPONGA ESTE PRODUCTO A LA LLUVIA NI A LA HUMEDAD.

- No exponga la unidad a la luz directa del sol ni a temperaturas extremas.
- Para preparar la unidad, se requiere la supervisión de un adulto.
- El uso excesivo del equipo de sonido a un volumen elevado puede producir pérdida de oído. Utilice el equipo de sonido de forma responsable y aplique el sentido común.
- No deben entrecruzarse pilas viejas con unas nuevas. No entrecruzar pilas alcalinas estándares (cinc-carbono), o recargables (cadmio-niquel).
- Ningún niño menor de trece años debe utilizar este producto sin supervisión paterna.
- NO lave ni remoje la mecedora G-Flex con agua. Si se moja la cubierta, quite las pilas de inmediato y no use la unidad hasta que esté totalmente seca.

La mecedora G-Flex es compatible con:

- Todas las consolas de videojuegos (incluidas la Xbox 360 y la Playstation 3)
- Reproductores MP3
- Televisores, reproductores DVD, videograbadoras
- Dispositivos de videojuegos portátiles (incluidos Nintendo DS, Nintendo DS Lite, y PSP)

¿Necesita ayuda? Visite nuestro sitio web, **www.pyramat.com**, envíenos un mensaje por correo electrónico a **service@pyramat.com** o llámenos gratis al **877-591-1012**.

ANTES DE COMENZAR

Retire la G-Flex de la caja. Revise para asegurarse de que tiene todas las piezas mostradas abajo y de que todos los artículos estén en buenas condiciones.



Cable de audio RCA rojo y blanco de 11 pies (3,4 m)

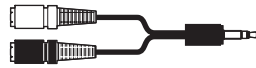

Minicable de audio RCA de 3 pies (1 m)

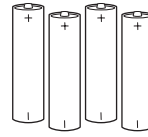

Se requieren 4 pilas AA (no se incluyen)



Miniadaptador con clavija de 2,5 mm



Miniadaptador de clavija de 3,5 mm a clavija RCA



(2) Alargadores de cable de audio RCA

Nota: Pueden adquirirse cables y miniadaptadores de repuesto en cualquier concesionaria de accesorios de sonido de la localidad.

CARACTERÍSTICAS

Altavoces

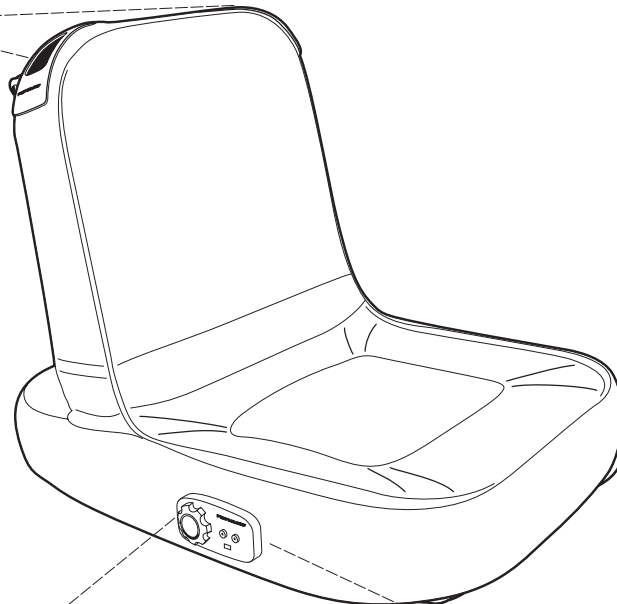

Tablero de control

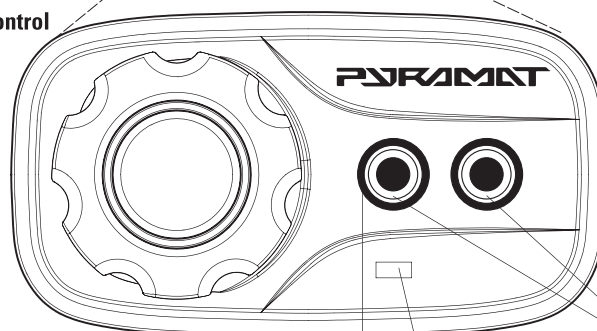

Perilla de volumen y de alimentación

Sirve para encender la unidad y ajustar el nivel de volumen.

Luz indicadora de alimentación

Cuando la alimentación se enciende, la luz se volverá verde.

Enchufes de entrada de audio RCA

Conecte aquí el cable de audio RCA (rojo y blanco) que viene de una consola de videojuegos, teatro electrónico casero, receptor de satélite o receptor estéreo.

PREPARACIÓN

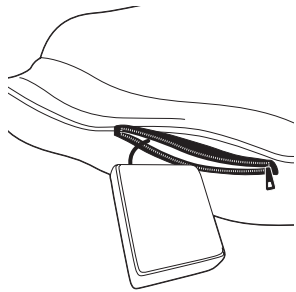

1 Abra el bolsillo y retire la caja de pilas.

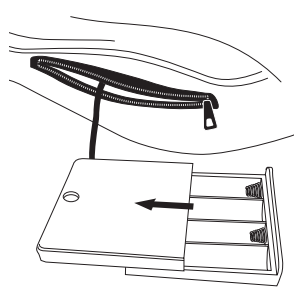

2 Deslice la cubierta de la caja de pilas.

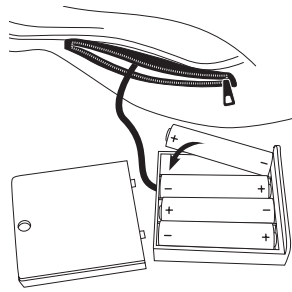

3 Inserte 4 pilas AA (no se incluyen las pilas).

! AVISO: No debe entrecruzar pilas nuevas con unas viejas. No entrecruzar pilas alcalinas estándares (cinc-carbono), o recargables (cadmio-niquel).

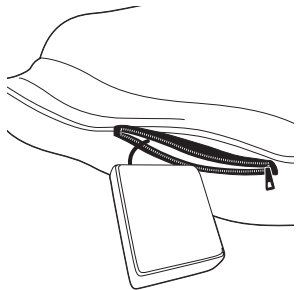

4 Vuelva a colocar la cubierta sobre la caja de pilas, métala dentro del bolsillo y ciérrelo.

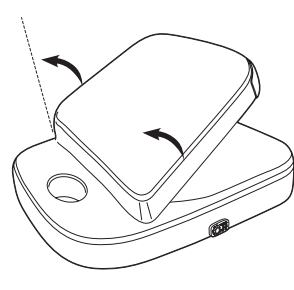

5 Despliegue la parte superior de la G-Flex hasta que el respaldo esté nivelado con el asiento.

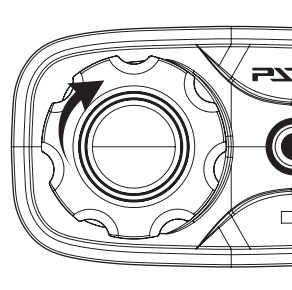

6 Gire la perilla de volumen para encender la unidad.



7 Verifique el tablero de control para ver si la luz de alimentación está encendida. Gire la perilla de volumen para apagar la G-Flex, y luego proceda con el método de conexión descrito abajo que corresponde al dispositivo de audio/video deseado.

MÉTODOS DE CONEXIÓN

Conexión de consolas de videojuegos

XBOX 360™, PLAYSTATION 2™, PLAYSTATION 3™, GAMECUBE™ Y OTROS

Hay cuatro tipos de cables de audio/video que vienen con las consolas de videojuegos:

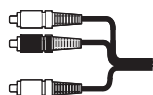

1. Cable AV/RCA estándar
(rojo, blanco: audio; amarillo: video)

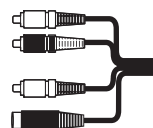

2. Cable AVRCA S-Video
(rojo, blanco: audio; amarillo, negro: S-video)

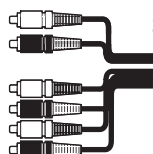

3. Cable AV/RCA de alta definición
(rojo, blanco: audio; amarillo, azul, rojo, verde: video)

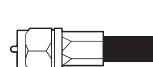

4. Conexión coaxial
(único cable negro)
Si usted tiene este cable, necesita adquirir el cable de audio RCA del fabricante de la consola. Ó, puede conectar la unidad G-Flex mediante una fuente de audio intermedia como un televisor, un reproductor DVD, una videograbadora, etc., (ver abajo).

MÉTODOS DE CONEXIÓN

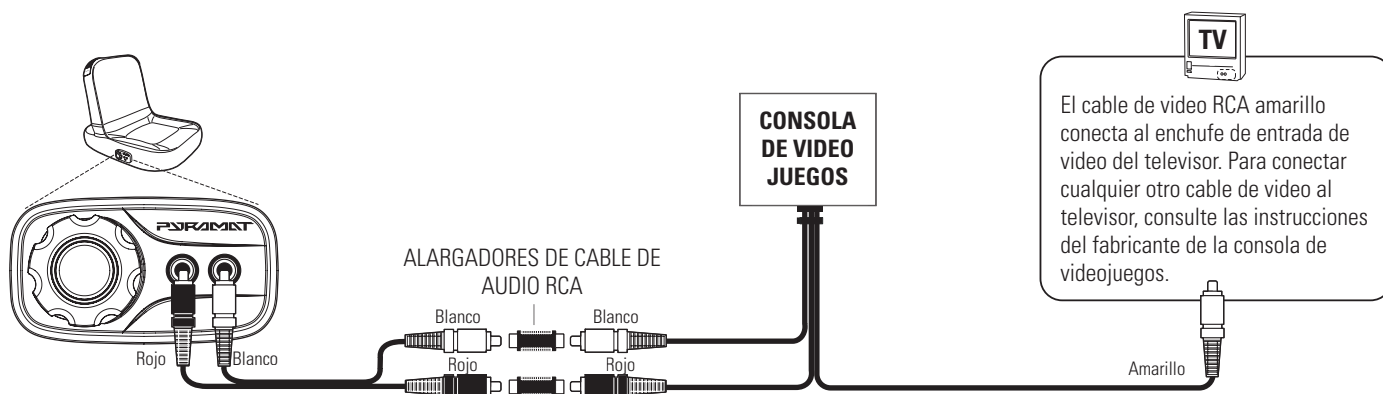

Conexión mediante cable de audio RCA

Para cable AV/RCA estándar, cable AV/RCA de S-Video y cable AV/ RCA de alta definición

Conecte los alargadores de cable de audio RCA a los cables rojo y blanco de audio provenientes de la consola de videojuegos. Conecte el cable de audio RCA suministrado a los cables de audio rojo y blanco de la consola de videojuegos y luego conéctelo en los enchufes de entrada de la unidad G-Flex. Para conectar el cable de video al televisor, siga las instrucciones del fabricante de la consola de videojuegos

Ó

Conexión de cable coaxial

Si la consola de videojuegos tiene un cable coaxial en lugar de un cable de audio RCA, entonces siga las instrucciones suministradas por el fabricante de la consola de videojuegos para conectar ésta mediante un dispositivo intermedio (como un televisor, un reproductor DVD, una videograbadora, un receptor de satélite, etc.). El dispositivo intermedio debe tener tanto un enchufe de entrada coaxial (es el enchufe estándar para TV por cable) y un enchufe de salida de audio RCA, o usted puede adquirir un cable RCA de repuesto directamente con el fabricante de la consola. Después siga las instrucciones de conexión del dispositivo de audio/video para conectar la unidad G-Flex.

Conexión del dispositivo de audio/video

TV, REPRODUCTOR DVD, VIDEOGRABADORA, RECEPTOR DE SATÉLITE y ESTÉREO

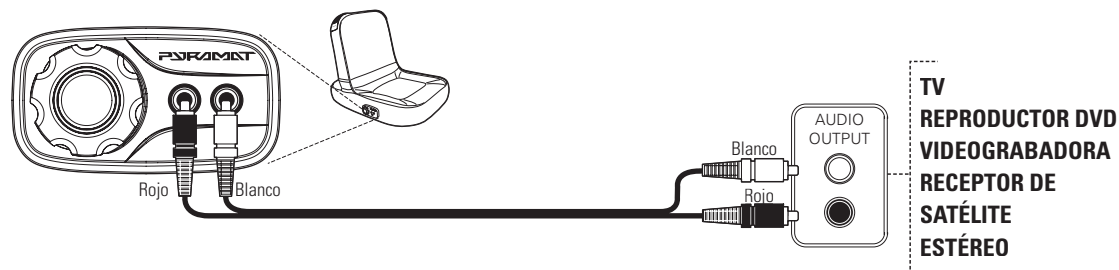

Conecte el cable de audio RCA suministrado que viene de los enchufes de entrada rojo y blanco de la unidad G-Flex a las conexiones de AUDIO OUTPUT (Salida de audio) roja y blanca del dispositivo de audio/video.

Nota: La conexión debe hacerse a una conexión de AUDIO OUTPUT (Salida de audio). Las conexiones de audio roja y blanca de la parte frontal de la mayoría de los dispositivos son de AUDIO INPUT (Entrada de audio). NO SALE SONIDO DESDE UNA CONEXIÓN DE ENTRADA DE AUDIO.

Conexión para dispositivo de juegos portátil

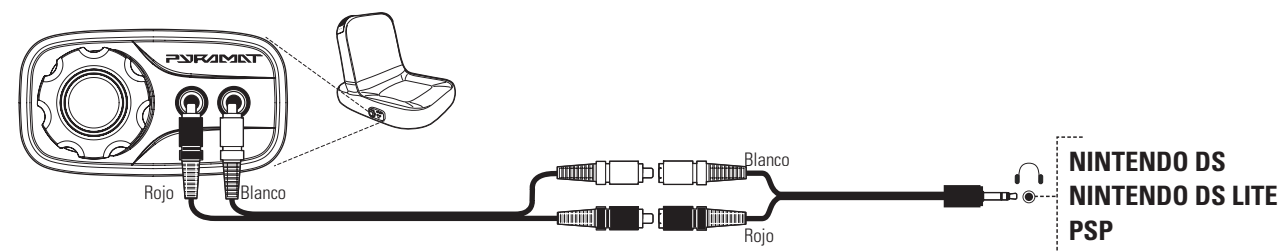

Conecte el cable de audio RCA suministrado que viene de los enchufes de entrada rojo y blanco de la unidad G-Flex al minicable RCA rojo y blanco y dentro del dispositivo de juego portátil.

GUÍA DE SOLUCIÓN DE PROBLEMAS

Problema	Causa posible	Solución
No se oye ningún sonido.	No están conectados correctamente los cables de audio RCA.	Revise la conexión del dispositivo de audio/video. Los cables de audio RCA deben estar conectados a los enchufes AUDIO OUTPUT [salida audio]. Revise la conexión en la mecedora. Los cables RCA (rojo y blanco) deben estar en los enchufes de INPUT [Entrada].
	Las pilas son viejas y no están conectados correctamente.	Verifique para asegurarse que las pilas no estén funcionando. La luz de alimentación en el tablero de control debe ser encendida cuando las pilas han sido instaladas correctamente y tienen carga completa.
No puedo conectar la unidad en la consola de videojuegos.	Los cables están conectados de forma incorrecta.	Verifique que los cables de audio RCA de la consola estén conectados a los cables de audio de la G-Flex (rojo con rojo y blanco con blanco). Verifique que los cables de audio RCA de la G-Flex (rojo y blanco) estén conectados a los enchufes de AUDIO INPUT [entrada de audio] de la mecedora. Verifique que el cable de video RCA (normalmente es amarillo) esté conectado al enchufe de entrada de video del televisor.
	La consola de videojuegos tiene cable coaxial en lugar de cable de audio RCA.	Si la consola de videojuegos tiene cable de audio RCA, conecte los alargadores de dicho cable los cables rojo y blanco de audio provenientes de la consola de videojuegos. Conecte el cable de audio RCA suministrado a los cables rojo y blanco de audio de la consola de videojuegos y luego conéctelo en los enchufes de entrada de la unidad G-Flex. Siga las instrucciones suministradas por el fabricante de la consola de videojuegos para conectar ésta a un dispositivo intermedio (como un televisor, un reproductor DVD, una videograbadora, un receptor de satélite, etc.). El dispositivo intermedio debe tener un enchufe de entrada coaxial (es el enchufe estándar para TV por cable) y un enchufe de salida de audio RCA. Adquiera un cable RCA de repuesto directamente con el fabricante de la consola.
Sólo en un altavoz se oye sonido.	Los cables RCA están conectados de forma incorrecta.	Verifique que todas las conexiones de audio con cables RCA estén correctamente hechas: rojo con rojo y blanco con blanco.
	El dispositivo de audio/video tiene una sola salida de audio, denominada MONO (es un problema común al conectar la unidad a un televisor o videograbadora viejo).	Si la fuente de audio es sólo monofónica, como es el caso de modelos más antiguos de televisores y videograbadoras, se necesita un adaptador RCA en "Y" (1 macho a 2 machos, no se incluyen) para enviar la señal a ambos altavoces. Nota importante: con este tipo de adaptador no se produce sonido estéreo auténtico. Para lograr resultados óptimos, se recomienda conectar la unidad G-Flex sólo a salidas estéreo.
Ningún sonido sale de la G-Flex.	Los cables de audio RCA están conectados de forma incorrecta.	Los cables de audio RCA (rojo y blanco) deben estar conectados en los enchufes de AUDIO OUTPUT [Salida de audio] del dispositivo fuente (televisor, videograbadora, etc.). Si está conectando los cables en los enchufes de la parte frontal del televisor, es muy probable que sean enchufes AUDIO INPUT [Entrada de audio].
Hay cables o miniadaptadores faltantes o averiados.		Reemplace de inmediato estos artículos. Pueden adquirirse cables y miniadaptadores de repuesto en cualquier concesionaria de accesorios de sonido de la localidad.

¿Necesita ayuda? Visite nuestro sitio web, www.pyramat.com, envíenos un mensaje por correo electrónico a service@pyramat.com o llámenos gratis al **877-591-1012**.

Garantía limitada del Amplificador de nivel sonoro G-Flex

Pyramat garantiza este producto y todo accesorio incluido contra defectos en los materiales y en la mano de obra por un período de 90 días a partir de la fecha de compra por el comprador original. Esta garantía se otorga sólo al comprador original. TODA PIEZA DAÑADA O FALTANTE DEBE NOTIFICARSE DENTRO DE UN PLAZO DE 14 DÍAS A PARTIR DE LA FECHA DE COMPRA.

Esta garantía cubre todos los defectos en los materiales y en la mano de obra, pero NO CUBRE lo siguiente:

1. Daños, deterioro o mal funcionamiento causados por:
 - a. Causas de fuerza mayor, accidente, uso incorrecto, maltrato, negligencia, instalación, mantenimiento o manejo incorrectos y no seguir las instrucciones de este manual.
 - b. El envío del producto (los reclamos deben presentarse a la compañía transportadora).
 - c. Reparación, reparación intentada o modificación hecha por cualquier persona que no sea el Centro de Servicio Pyramat.
2. Cualquier unidad que haya sido alterada o cuyo número de serie haya sido borrado, modificado o quitado.
3. Cualquier unidad utilizada para fines industriales o comerciales.
4. Los productos se venden TAL CUAL o A RIESGO DEL COMPRADOR, o como productos consumibles (como los fusibles y las pilas).
5. Instalación, preparación, ajuste efectuados por el consumidor, o problemas de recepción de señal.

Pyramat reparará o reemplazará (a discreción de la compañía) las unidades cubiertas en esta garantía, sin cargo al consumidor por mano de obra o materiales. EL CONSUMIDOR ES RESPONSABLE DE TODO CARGO

DE INSTALACIÓN O REMOCIÓN Y DE TODO CARGO DE ENVÍO INICIAL. No obstante, nosotros pagamos los cargos del envío de retorno a cualquier destino dentro de Estados Unidos si las reparaciones están cubiertas en la garantía.

LA REPARACIÓN O REEMPLAZO DE LA UNIDAD DE CONFORMIDAD CON ESTA GARANTÍA ES EL ÚNICO RECURSO DEL CONSUMIDOR. PYRAMAT NO ES RESPONSABLE DE NINGÚN DAÑO INCIDENTAL O CONSECUENTE POR EL INCUMPLIMIENTO DE NINGUNA GARANTÍA EXPRESA O IMPLÍCITA POR PARTE DEL PRODUCTO. EXCEPTO HASTA DONDE LO PROHIBA TODA LEY RELEVANTE AL CASO, LA DURACIÓN DE TODA GARANTÍA IMPLÍCITA, INCLUIDA LA GARANTÍA DE COMERCIABILIDAD E IDONEIDAD PARA UN PROPÓSITO EN PARTICULAR, SE LIMITA AL PERÍODO DE COBERTURA DE ESTA GARANTÍA.

En algunos estados no se permite la exclusión ni la limitación de daños incidentales o consecuentes, ni ninguna limitación en cuanto a la duración una garantía implícita, de manera que las limitaciones señaladas arriba pueden no aplicarse en el caso de usted en particular.

PARA OBTENER EL SERVICIO DE GARANTÍA

Si necesita ayuda con respecto al servicio, información sobre un producto o para localizar la concesionaria más cercana a usted, le suplicamos llamar o escribir a:

Centro de Servicio Pyramat
877-591-1012
service@pyramat.com

Si desea más información sobre la forma de pedir accesorios para este producto u otros productos Pyramat, por favor visite nuestro sitio web en **www.pyramat.com**.

IMPORTANTE

Para sus archivos, guarde su recibo de venta original con este manual y escriba aquí el número de serie.



Si tiene problemas con su G-Flex,
**NO DEVUELVA LA UNIDAD
EN LA TIENDA.**

**Siga las instrucciones de este manual. No
observar estas instrucciones puede causar daños
en su G-Flex y anular su garantía.**

¿Necesita ayuda? Visite nuestro sitio web, **www.pyramat.com**, envíenos un mensaje por correo electrónico a **service@pyramat.com** o llámenos gratis al **877-591-1012**.